

仕様

器具型番	タイプ	器具寸法(mm)	器具質量	入力動作電圧	使用温度範囲	適合ランプ	消費電力	ランプ質量
EL-FBS201K	20形	655×90×88	0.9kg	AC85~230V	-10~40℃	ELN-20シリーズ	12W	250g
EL-FBS202K		655×130×88	1.2kg					
EL-FBS401K	40形	1265×90×88	1.5kg					
EL-FBS402K		1265×130×88	2.2kg			ELN-40シリーズ	16~24W	420~480g

保証とアフターサービス

●保証期間

保証期間は、お買い上げ日より2年間です。
保証期間中に故障が起きた場合は、お買い上げ日を特定できるものをご提示の上、お買い上げの販売店にご連絡ください。
24時間連続使用など、1日20時間以上の長時間使用の場合は、上記の半分の期間とします。

●保証期間経過後の修理について

お買い上げの販売店にご相談ください。修理により製品の機能が維持できる場合には、ご要望により有料にて修理いたします。

●アフターサービスについて

ご不明な点は、お買い上げの販売店または下記お問い合わせ窓口までご連絡ください。

【保証規定】 ※保証規定は予告なく変更させて頂く場合がありますので、予めご了承ください。

- 取扱説明書などの注意事項に従った正常なご使用状態のもとで、保証期間内に万一故障した場合は、保証(無料修理または無料交換)させていただきます。
- 同製品は「IP65」防水規格を取得しておりますが、全てのご使用環境で保証されるものではありません。
- 保証期間内に故障して保証を受ける場合は、お買い上げの販売店にご連絡ください。
- 保証期間内でも次の場合は保証対象外となります。
 - お買い上げ日を特定できるものの提示がない場合。
 - ご購入後の運搬、または工事後の落下、外部からの圧力などによる故障、損傷。
 - 取り付け施工中の事故(落下や衝撃を含む)や、施工上の不備に起因する故障、損傷。
 - 指定した配線工事以外の工事や改造、または不当な修理や分解による故障、損傷。
 - 保証対象外商品、他の器具・機器に起因して受けた故障、損傷。
 - 火災、公害、異常電圧、地震、雷、風水害その他天災地変などによる故障、損傷。
 - 周囲温度-10℃~+40℃、周囲湿度10~90%RHの設置環境以外で使用した場合。
 - 振動のある場所、温泉地など腐食性ガスが発生する場所、工場などアルコールや油が付着する場所、プールなど塩素を使用している場所、沿岸地帯など潮風による塩害を受ける場所での使用による故障、損傷。
 - エタノール・メタノール・アセトン・フェノール・クロム酸・硝酸など、ポリカーボネートを腐食・劣化させる薬品が発生する場所での使用による故障、損傷。
 - 第三者の知的財産権に抵触した場合、その損害に関わる一切の保証。
- 保証は日本国内においてのみ有効です。該当お買い上げ商品を海外へ間接輸出される場合、輸出規制物質の該批判定書発行を以って本規定の適用を除外し、製品に関する全ての責任は輸出元に帰属するものとします。

※当製品の故障や不具合により誘発される全ての損害(施工費用、営業損失、運送費用、諸経費など)は、いかなる場合も保証に含みません。

※当製品のお取り扱い、ご使用に関しましては事前にお問い合わせください。事前にお問い合わせが無い場合、及び特殊な環境下でのご使用と判断される場合は保証いたしかねますので、予めご了承ください。

※表面も必ずお読みください。



お問い合わせ窓口 TEL: 078-987-9678
FAX: 078-987-3840
受付時間 年末年始を除く月曜日~金曜日
AM9時~PM5時30分(平日のみ)

HOUDAI ECO事業部 〒651-1312 神戸市北区有野町有野3406-1

EMK-141011



ECOPOLA エコポラ

電源内蔵直管形LEDランプ専用 防水型器具

取扱説明書
保存用

防水
IP65

ソケット
G13

器具型番 EL-FBS201K / EL-FBS202K / EL-FBS401K / EL-FBS402K
適合ランプ ELNシリーズ(20/40形)
入力動作電圧 AC85~230V, 50/60Hz

このたびはお買い上げいただき、誠にありがとうございます。ご使用前にこの取扱説明書をよくお読みのうえ、正しくご使用ください。また、本書はお使いになる方がいつでも見られるよう大切に保管してください。

お客様へ

本製品を取り付ける場合は、器具の電気工事が必要です。施工は工事店またはお買い上げの販売店へ依頼してください。一般の方による電気工事は法律で禁じられています。

工事店様へ

施工前に「安全上の注意」と内面の「器具の取り付け方法」をよくお読みのうえ、正しく施工してください。工事が終わりましたら、本書は必ずお客様にお渡しください。

安全上の注意

ご使用になる前に、この「安全上の注意」をよくお読みのうえ正しくお使いください。ここに記載された注意事項は、本製品を正しくお使いいただき、使用する方への危害や財産への損害を未然に防止するためのものです。「警告」「注意」の2つに分けて説明しています。いずれも安全に関する重要な内容ですので必ずお守りください。

⚠警告	⚠注意
死亡または重症を負うおそれがある内容です。	軽傷を負う、または財産に損害を受けるおそれがある内容です。
⊘してはならない「禁止」内容です。	❗しなければならない「強制」内容です。

⚠警告	
⊘	<ul style="list-style-type: none"> ●直流電流では絶対に使用しないでください。(破損、発煙の原因) ●器具を紙や布などでおおったり、燃えやすいものに近づけないでください。(火災の原因) ●器具を改造・分解したり、部品を変更して使用しないでください。(故障、器具落下、感電、火災の原因) ●工事、修理のとき以外は分解しないでください。(器具落下、感電、火災の原因) ●器具に他の加重をかけないでください。(落下、感電、焼損の原因) ●振動のある場所、温泉地など腐食性ガスが発生する場所、工場などアルコールや油が付着する場所、沿岸地帯など潮風による塩害を受ける場所では使用しないでください。(故障、器具落下、破損の原因) ●当製品は水平天井への取付専用器具です。傾斜天井、壁には取り付けないでください。(器具落下、接触不良の原因)
❗	<ul style="list-style-type: none"> ●当製品は株式会社 豊大 製電源内蔵直管形LEDランプ専用 防水型器具です。交流電流が片側のランプソケットに流れるように配線されています。必ず株式会社 豊大 製 電源内蔵直管形LEDランプ ELNシリーズ(20/40形)を取り付けてください。 ●ランプ取り付け、取り外しや掃除の時は必ず電源を切ってください。(感電の原因) ●ランプ取り付けの際は、電源内蔵直管形LEDランプの「エコポラ」ロゴ側を、灯具に貼付されている注意事項ラベルのAC出力側のソケットに取り付けてください。 ●防水型器具の取り付けは、工事店またはお買い上げの販売店に依頼してください。(一般の方の工事は法律で禁じられています) ●煙、臭いなどの異常を感じたらすぐに電源を切り、工事店またはお買い上げの販売店にご相談ください。(感電、火災の原因) ●必ず交流電源をご使用ください。電源周波数は50/60Hz共用です。電源電圧はAC85~230V内で使用してください。(間違えて使用すると火災、ランプの短寿命、チラツキの原因になります) ●取り付け金具は、必ず平らな面に取り付けてください。(取り付け金具の歪み、変形による器具落下の原因)
⚠注意	
⊘	<ul style="list-style-type: none"> ●物をぶつけたり、傷をつけたり、強く握ったりしないでください。(破損、ケガの原因) ●点灯中や消灯直後はLEDランプが熱いので触れないでください。(ヤケドの原因) ●器具の一部が破損したまま使わないでください。(落下、ケガの原因) ●器具の下にストーブやコンロなどの発熱物を置かないでください。(火災、落下、器具の変形、LED短寿命の原因) ●器具を洗剤や薬品などで拭いたり、殺虫剤をかけたりしないでください。(器具の破損、落下、感電などの原因) ●濡れた手で器具を取り扱わないでください。(感電、故障の原因)
❗	<ul style="list-style-type: none"> ●周囲温度-10~40℃、周囲湿度10~90RHの範囲で使用するように設計しています。必ず指定範囲内の周囲温度で使用してください。推奨使用周囲温度は5~35℃です。(指定外の周囲温度で使用すると火災、LED短寿命、チラツキの原因になります) ●電源プッシングは付属のナットでしっかりと締めてください。(ナットの締め付けが不完全な場合、防水性能が損なわれる可能性があります) ●LEDランプはソケットに確実に取り付けください。(落下の原因) ●照明器具には寿命があります。設置して5年経つと、外観に異常がなくても内部の劣化は進行しています。(使用条件や使用環境によって異なります)定期的な点検・交換をおすすめします。1年に1回は、「安全チェックシート」により自主点検、および定期的に工事店などの専門家による点検を受けてください。「安全チェックシート」は弊社ホームページよりダウンロードできます)点検せずに長時間使い続けると火災・感電・落下・器具本体や部品の破損などに至る場合があります。

※内面も必ずお読みください。

器具の取り付け方法

※モデルはEL-FBS201K(20形1灯用)です。

各部の名称

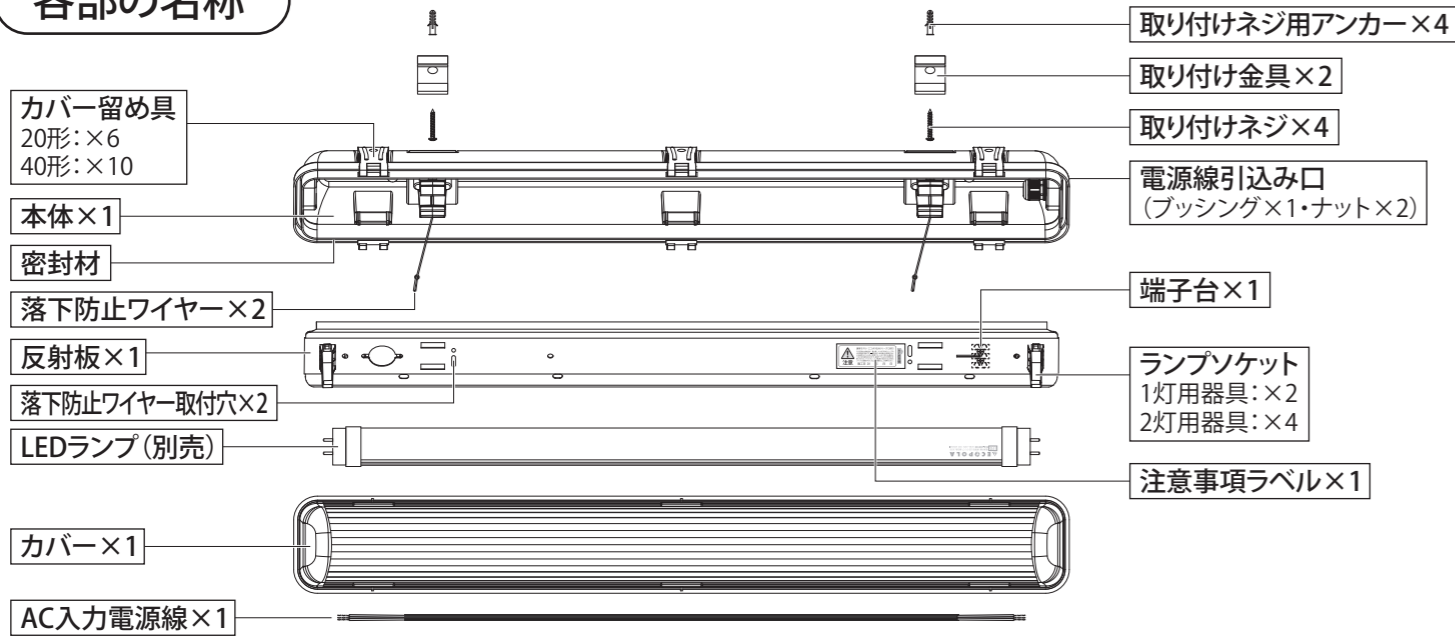

1 ランプソケット・電源線の取り付け

- AC出力側のランプソケットを、注意事項ラベルを参照しAC出力側の反射板に取り付ける。もう一方のランプソケットは逆側に固定する。
- 右図のように端子台にAC入力電源線を接続する。
※AC電源入力線は0.75~2.5mm²(sq)×3芯のものを
ご使用ください。(推奨仕上がり外径:9~9.5mm)
- 下図のように端子台に固定したAC入力電源線をブッシング・ナットを通して電源線引込み口から本体の外側に出す。このとき、電源線がしっかりと固定されるように締め付ける。
※締め付けが不完全な場合、防水性能が損なわれる可能性があります。
- AC入力電源線をお客様、もしくは工事店様でご準備される場合、右記AC入力電源線の仕様に適合するものをお選びください。また、AC入力電源線は屋外でも使用できるものを選定して下さい。

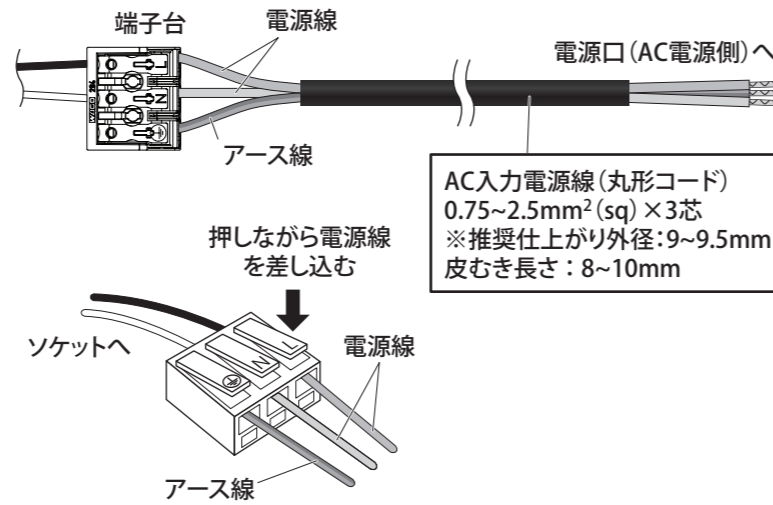

＜ブッシング・ナットの取付方法＞

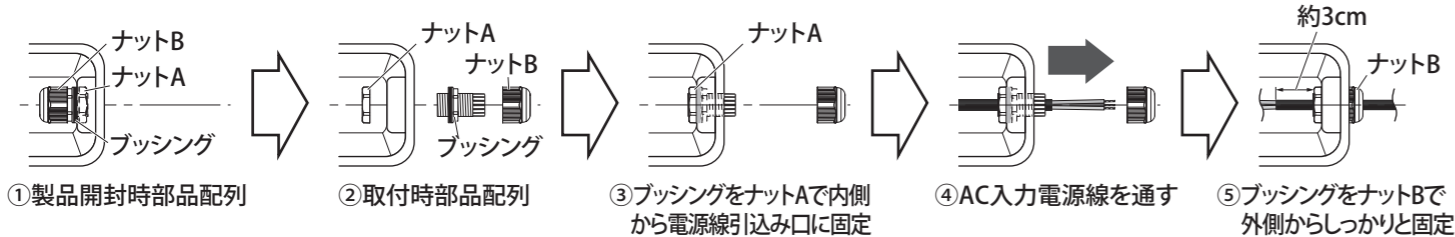

製品開封時、電源ブッシングは上図①のように反対方向に取り付けられています。上記＜ブッシング・ナットの取付方法＞をご参考に、正しい向きに取り付けてください。ブッシングは付属のナットでしっかりと締め付けてください。取付、ナットの締め付けが不完全な場合、防水性能が損なわれる可能性があります。

2 反射板の取り付け

- 本体に付属の落下防止ワイヤーを反射板の取り付け穴に取り付ける。
- 反射板を本体の反射板ストッパーへカチッと音がするまではめ込む。

取り付けが不完全な場合、反射板落下の原因となります。

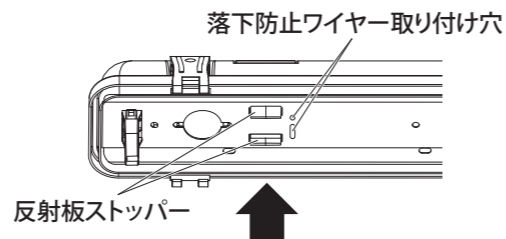

3 注意事項ラベルの日付記入

- 反射板(AC出力側ソケット近く)に貼付されている注意事項ラベルに工事日付を記入する。

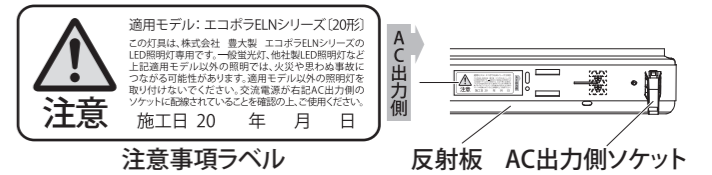

4 LEDランプの取り付け

- AC出力側のソケットに、LEDランプのAC入力側(ECOPOLAロゴ側)がくるようにLEDランプを取り付ける。
- LEDランプの発光部が照射方向となるように90°回転させる。(LEDランプのヒートシンクが反射板側となるように回転させる。)

ソケットの奥まで挿入し、確実に取り付けてください。取り付けが不完全な場合、ランプの落下、照度低下の原因となります。

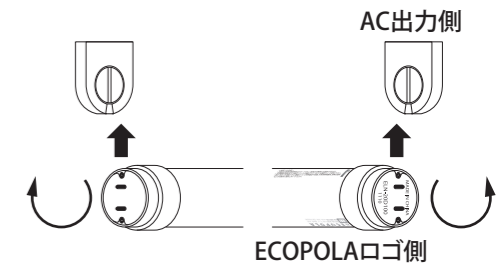

5 カバー留め具の取り付け

- まず、付属の密封材が本体の溝にしっかりと挿入されていることを確認する。
- カバー留め具を、右図のように本体とカバーにカチッと音がするまでしっかりと取り付ける。この時、カバー留め具が浮いたり、ずれていないことを確認する。

取り付けが不完全な場合、カバー落下の原因及び、防水性能が損なわれる可能性があります。

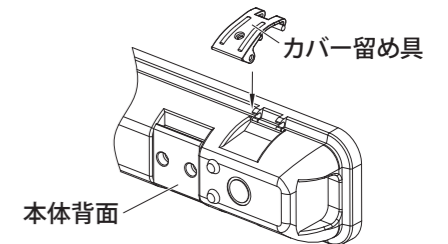

6 本体取り付け前の確認

- 器具とランプの質量に十分に耐えられるよう、天井材の強度を確保する。(質量については、次頁の仕様を参照のこと)

傾斜天井、壁には取り付けないでください。器具落下、接触不良の原因となります。

7 本体の取り付け

- 取り付け金具を取り付けネジで天井に固定する。必要であれば、取り付けネジ用アンカーを使用する。
- 本体を取り付けた金具へしっかりとめ込む。

取り付け金具は必ず平らな面に取り付けてください。金具の歪み、変形による器具落下の原因となります。

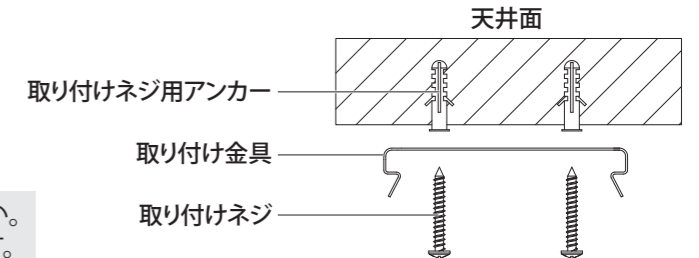

8 AC入力電源線の接続

- ①で出しておいたAC入力電源線を交流電源に接続する。

接続が不完全な場合、火災の原因となります。

お手入れ

清掃する際はLEDランプを器具から外し、乾いた柔らかい布で拭きとるか、水で浸した柔らかい布をよく絞ってから行ってください。また、ランプソケットやカバー留め具などの樹脂部には水・洗剤・薬品などを使用しないでください。部品の劣化や感電の原因になります。

LEDランプ交換について

- 指定の株式会社豊大製 電源内蔵直管形LEDランプを使用することを推奨します。他のLEDランプを使用すると、本来の性能が得られない場合があります。
- LEDランプには方向性がありますので、向きを確認して取り付けてください。交換方法は、「器具の取り付け方法」④にしたがってください。
- LEDランプはソケットの奥まで確実に挿入して取り付けてください。

ランプ交換やお手入れの際は、必ず電源を切ってください。感電、故障の原因となります。

▼交換用LEDランプ

直管形LEDランプ	
20形	ELN-20シリーズ
40形	ELN-40シリーズ