



ECOPOLA エコポラ

取扱説明書

保存用

丸形蛍光灯タイプLEDランプ AC100~240V

型番 ELFCLシリーズ

このたびはお買い上げいただき、誠にありがとうございます。ご使用前にこの取扱説明書をよくお読みのうえ、正しくご使用ください。また、本書はお使いになる方がいつでも見られるよう大切に保管してください。

工事店様へ 施工前には、この説明書をよくご覧の上、正しく施工してください。
この説明書は必ずお客様へお渡しください。

工事店基準安全上ご注意

警告 製品の取扱を誤った場合、死亡または重傷を負うことが想定される危害の程度を示します。

- 器具の取り付けは、説明書に従い確実に行ってください。器具の取付けに不備があると火災・感電・落下によるけがの原因になります。
- 器具を設置、撤去、清掃する前に、必ず電源スイッチをOFFにしてください。
- 電源の接続は必ず説明書に従い行ってください。接続が不完全な場合、発熱と共に火災や故障の原因になります。
- アース端子(線)がついている器具は必ず電気設備の技術基準に従って、接地(アース)工事を行なってください。アースが不完全な場合、感電、LED損傷の原因になります。
- 器具を改造したり、部品を追加・変更して使用しないでください。火災・感電・落下によるけがの原因になります。
- 落下、火災及び感電などの危険性があるため、質量・風圧などの荷重に耐える場所に確実に取り付けください。また器具を布や紙などでおおって使用しないでください。火災の原因になります。
- パネルに衝撃を与えないでください。また亀裂があるパネルには取り付けしないでください。製品やパネルの落下によるけがの原因になります。

注意 製品の取扱を誤った場合、傷害を負うことが想定されるかまたは物的損害の発生が想定される危害・損害の程度を示します。

- 不安定な場所や取付け面の強度の弱い場所、使用後のネジ穴には取付けしないでください。火災・感電・落下によるケガの原因になります。
- 器具の真下は高温になっています。ドアや家具、ダンボールなどの可燃物を近づけて使用しないでください。被照射物の焼損による火災の原因になります。
- 電源接続の際には定格電圧を必ずご確認ください。誤って使用すると火災・感電の原因になります。
- ご使用の電線は適合ケーブルを使用してください。

施工時 結線図

※ 結線する前に！ 漏電防止対策

- 電源線をねじったまま結線したり、強く押しつぶして結線しないでください。
- 施工詳細は別紙「ELFCLシリーズ カブラ取付手順」をご確認下さい。

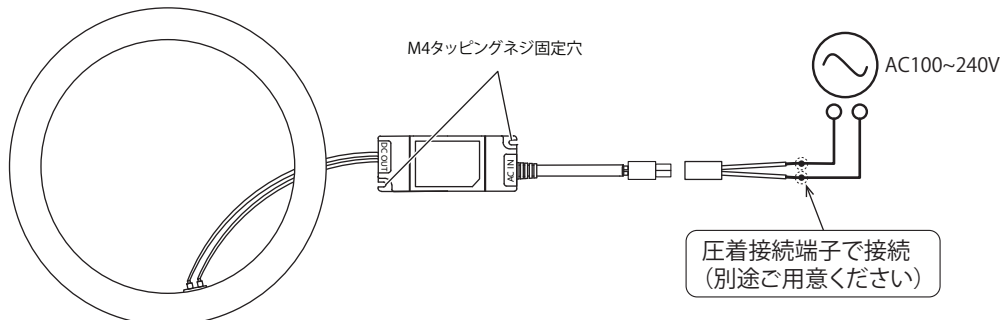

お手入れと廃棄方法について

●お手入れについて

清掃する際はランプを器具から外し、乾いた柔らかい布で拭きとるか、水で浸した柔らかい布をよく絞ってから行ってください。また、口金などの樹脂部には水・洗剤・薬品などを使用しないでください。部品の劣化や感電の原因になります。 ※ランプ交換やお手入れの際は必ず電源を切ってください。感電の原因になります。

●廃棄方法について

廃棄方法は自治体毎に異なりますので、お住まいの地方自治体の規定に基づき処分してください。

保証とアフターサービス

●保証期間

保証期間は、お買い上げ日より3年間です。

保証期間中に故障が起きた場合は、お買い上げ日を特定できるものをご提示の上、

お買い上げの販売店にご連絡ください。

24時間連続使用など、1日20時間以上の長時間使用の場合は、上記の半分の期間とします。

●保証期間経過後の修理について

お買い上げの販売店にご相談ください。修理により製品の機能が維持できる場合には、ご要望により有料にて修理いたします。

●アフターサービスについて

ご不明な点は、お買い上げの販売店または下記お問い合わせ窓口までご連絡ください。

【保証規定】 ※保証規定は予告なく変更させて頂く場合がありますので、予めご了承ください。

- 取扱説明書、本体貼付ラベルなどの注意事項に従った正常なご使用状態のもとで、保証期間内に万一故障した場合は、保証(無料修理または無料交換)させていただきます。
- 保証期間内に故障して保証を受ける場合は、お買い上げの販売店にご連絡ください。
- 保証期間内でも次の場合は保証対象外となります。
 - お買い上げ日を特定できるものの提示がない場合。
 - ご購入後の運搬、または工事後の落下、外部からの圧力などによる故障、損傷。
 - 取り付け施工中の事故(落下や衝撃を含む)や、施工上の不備に起因する故障、損傷。
 - 指定した配線工事以外の工事や改造、または不当な修理や分解による故障、損傷。
 - 保証対象外商品、他の器具・機器に起因して受けた故障、損傷。
 - 既存の照明器具を改造し、取り付け完了後に発生した照明器具本体または部品の故障、損傷。
 - 火災、公害、異常電圧、地震、雷、風水害その他天災地変などによる故障、損傷。
 - 周囲温度-10℃~+40℃、周囲湿度10~90%RHの設置環境以外で使用した場合。
 - 屋外での使用、雨や水が直接かかる場所での使用による故障、損傷。
 - 振動のある場所、温泉地など腐食性ガスが発生する場所、沿岸地帯など潮風による塩害を受ける場所、可燃材が近接する場所、粉塵が多い場所での使用による故障、損傷。
 - 第三者の知的財産権に抵触した場合、その損害に関わる一切の保証。
- 保証は日本国内においてのみ有効です。該当お買い上げ商品を海外へ間接輸出される場合、輸出規制物質の該批判定書発行を以って本規定の適用を除外し、製品に関する全ての責任は輸出元に帰属するものとします。

※本書における『故障』とは、商品の一部または全部が点灯しない場合、及び商品から出る光束が規定された全光束の70%を下回った場合とします。

※当製品の故障や不具合により誘発される全ての損害(施工費用、営業損失、運送費用、諸経費など)は、いかなる場合も保証に含まれません。

※当製品のお取り扱い、ご使用に関しましては事前にお問い合わせください。事前にお問い合わせが無い場合、及び特殊な環境下でのご使用と判断される場合は保証いたしかねますので、予めご了承ください。

※表面も必ずお読みください。



株式会社 豊大

お問い合わせ窓口

TEL: 078-987-9678

ECO事業部オフィス 〒651-1312 神戸市北区有野町有野3406-1
大阪オフィス 〒550-0005 大阪市西区西本町1-8-2 三見ビル302
本社 〒651-1313 神戸市北区有野中町3-20-20

受付時間

FAX: 078-987-3840

年末年始を除く月曜日~金曜日
午前9時~午後6時(平日のみ)