

【寸法図】

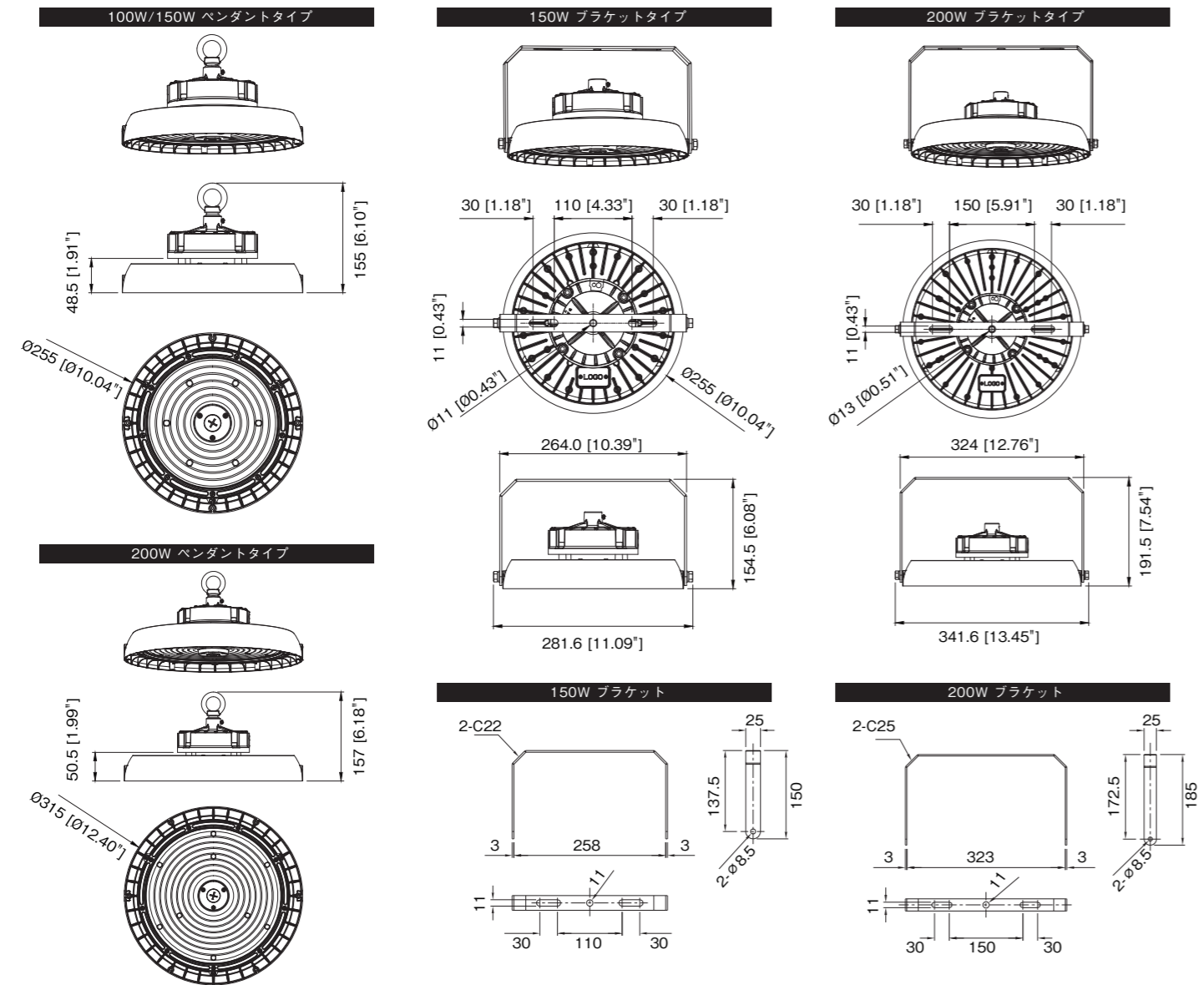

型番	電源	消費電力 (W)	全光束 (lm)	色温度 (K)	重量 (kg)	照射角度	設計寿命 (h)	保証
ELHBRK-100N19K(N,M,W)-(P,B)	一体型	100±10%	19000	5000	1.80	60°/90°/120°	50000	5年
ELHBRK-150N28K(N,M,W)-(P,B)		150±10%	28500		1.85			
ELHBRK-200N38K(N,M,W)-(P,B)		200±10%	38000		2.20			

※N=60° M=90° W=120° / P=ペンダント B=ブラケット

- 安全上の注意**
- 警告**
- 紙や布などでおったり、燃えやすいものに近づけないでください。(火災の原因)
  - 直流電流では絶対に使用しないでください。(破損、発煙の原因)
  - 取り付け、取り外しや掃除の時は必ず電源を切ってください。(感電の原因)
  - 温泉地など腐食性ガスが発生する場所、工場などアルコールや油が付着する場所、浴槽地帯など潮風による塩害を受ける場所では使用しないでください。(故障、器具落下、破損の原因)
- 注意**
- 物をぶつけたり、傷をつけたり、強く握ったりしないでください。(破損、ケガの原因)
  - 点灯中や消灯直後はLEDランプが熱いので触れないでください。(ヤケドの原因)

- 使用上の注意**
- 水洗いや分解、改造をしないでください。LED光源のみの交換はできません。
  - 人感スイッチなど、自動点滅装置や遅れ停止スイッチなどと組み合わせて、使用できない場合があります。
  - LEDランプは、周囲温度が50°Cを超える場所では使用しないでください。
  - 使用環境によってはわずかに「ジー」という音がありますが異常ではありません。
  - 直流電源で絶対に使用しないでください。
  - 安全上、LEDランプを直視する事はおやめください。
  - 周波数50Hz、60Hz以外の電源では使用しないでください。
  - 1D光源にははらつきがあるため、高し型名商品でも商品毎に光色、明るさが異なる場合があります。
  - 使用環境によっては、発光カバー部のくもり、光のちらつきが起こる場合がありますが異常ではありません。

株式会社 青粒

HOUDAI ECO事業部 〒651-1312 神戸市北区有野町有野3406-1  
TEL: 078-987-9678 / FAX: 078-987-3769

LED高天井灯 | 100W/150W/200W  
水銀灯HF400~HF1000W代替品  
長期5年保証

HiコスパHiクオリティモデル  
**LED高天井灯**

超発光効率190lm/W

衝撃試験IK10    CISPR15準拠    -40°C~+50°C

投射器(壁面取付け)としても使用できます！

入力動作電圧 **AC100~240V**    全光束 (lm) **19000~38000**    消費電力 **100~200W**    設計寿命 **50000時間**    電源 **一体型**    屋内 **昼白色**

【受注生産品】 ■ELHBRK-100シリーズ ■ELHBRK-150シリーズ ■ELHBRK-200シリーズ



# 製品特徴

## 01.超発光効率190lm/W 消費電力軽減、コストカット!

入力動作電圧 AC100~240V    消費電力 100~200W    全光束 (lm) 19000~38000    設計寿命 50000時間

## 02.端子台付なので工事がスムーズ! 圧着不要!電源線の差し込みだけでOK!

## 03.軽量1.8kg~、コンパクトパッケージ



重量は軽量設計の1.8kg~!  
取り扱いがラク!効率アップ!

100W/150W

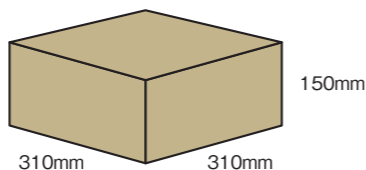

200W

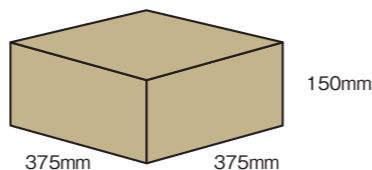

パッケージも高さ15cmに収まるコンパクト収納  
保管にスペースをとりません!

## 04.選べる照射角度

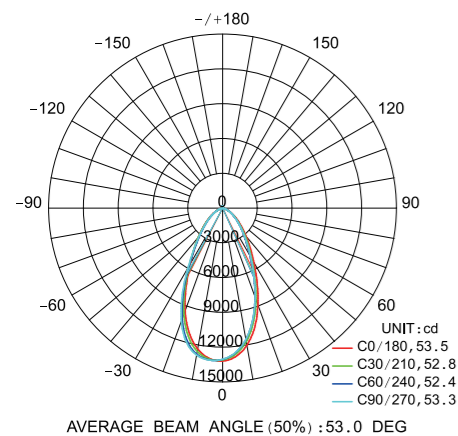

60°

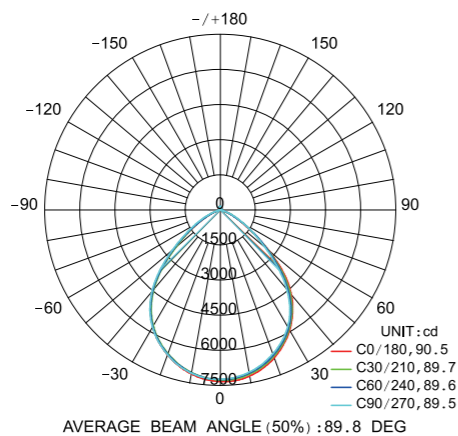

90°

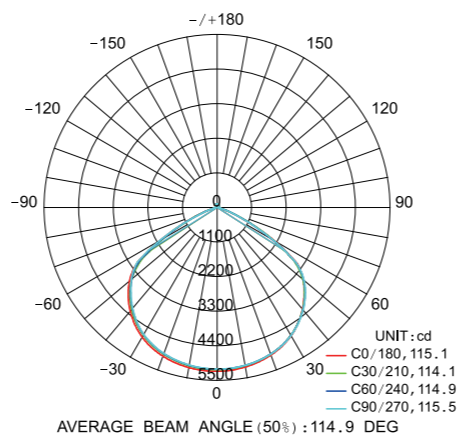

120°

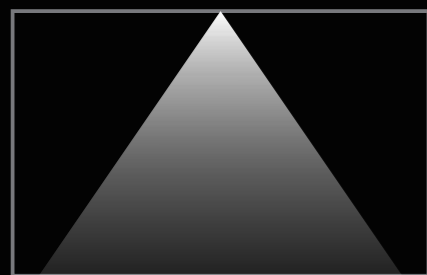

60°

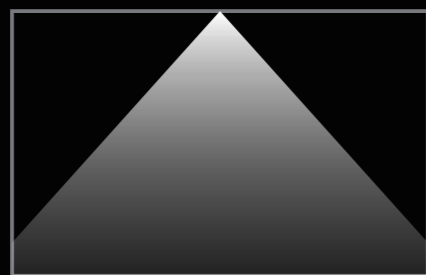

90°

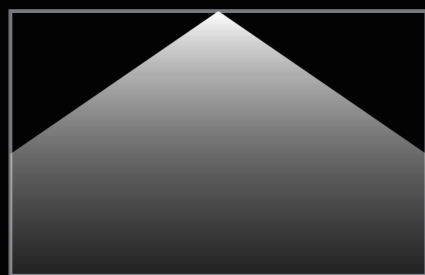

120°

## 05.投光器(壁面取付け)としても使用できます

## 06.落下防止ワイヤー 様々なシーンに対応可能な 落下防止ワイヤー付き

## 07.-40℃~+50℃まで対応可能

【高温試験クリア】

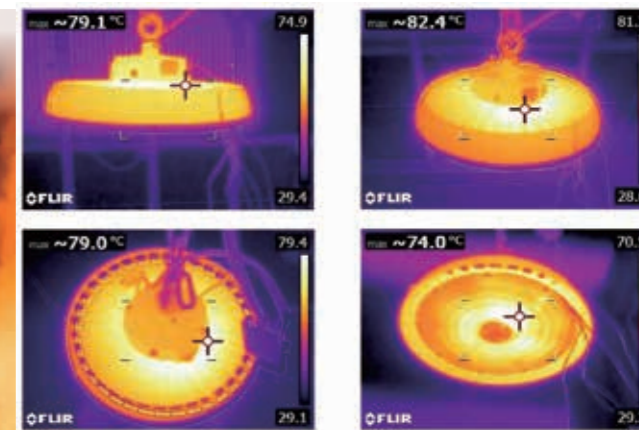

-40℃~+50℃

## 08.安心の長期5年保証 国際基準クリア

衝撃試験IK10

40cmの高さから落ちる  
5kgの衝撃に耐えられる仕様

CISPR15準拠

電気照明器具から発生する  
電磁妨害波に関する国際規格の基準



LED Highbay Light